

Technisches Datenblatt



Produktmerkmale

Herd kombiniert mit Heißluft-Backofen GN 1/1 - 6x Brenner

Modell	SAP -Code	00002059
SPT 90 GLS	Eine Gruppe von Artikeln - Web	Herde



- Gerätetyp: Kombiniertes Gerät
- Energieverbrauch der Zone 1 [KW]: 4,5
- Energieverbrauch der Zone 2 [KW]: 4,5
- Energieverbrauch der Zone 3 [KW]: 4,5
- Energieverbrauch der Zone 4 [KW]: 4,5
- Energieverbrauch der Zone 5 [KW]: 4,5
- Energieverbrauch der Zone 6 [KW]: 4,5
- Art des internen Teils des Geräts 1 (z. B. Ofen): elektrisch
- Art des internen Teils des Geräts 2 (z. B. Ofen): Heißluft
- Schutz der Kontrollen: IPX4
- Material: AISI 304 obere Platte, AISI 430 Umhüllung

SAP -Code	00002059	Energieverbrauch der Zone 2 [KW]	4,5
Netzbreite [MM]	988	Energieverbrauch der Zone 3 [KW]	4,5
Nettentiefe [MM]	609	Energieverbrauch der Zone 4 [KW]	4,5
Nettohöhe [MM]	900	Energieverbrauch der Zone 5 [KW]	4,5
Nettogewicht / kg]	110.00	Energieverbrauch der Zone 6 [KW]	4,5
Power Electric [KW]	3.130	Art des internen Teils des Geräts 1 (z. B. Ofen)	elektrisch
Wird geladen	230 V / 1N - 50 Hz	Art des internen Teils des Geräts 2 (z. B. Ofen)	Heißluft
Gasleistungsaufnahme [KW]	27.000	Breite des internen Teils [MM]	548
Art des Gas	Erdgas, Propan Butan	Tiefe des internen Teils [MM]	360
Anzahl der Zonen	6	Höhe des inneren Teils [MM]	338
Energieverbrauch der Zone 1 [KW]	4,5		

Technisches Datenblatt



Technische Zeichnung

Herd kombiniert mit Heißluft-Backofen GN 1/1 - 6x Brenner

Modell	SAP -Code	00002059
SPT 90 GLS	Eine Gruppe von Artikeln - Web	Herde

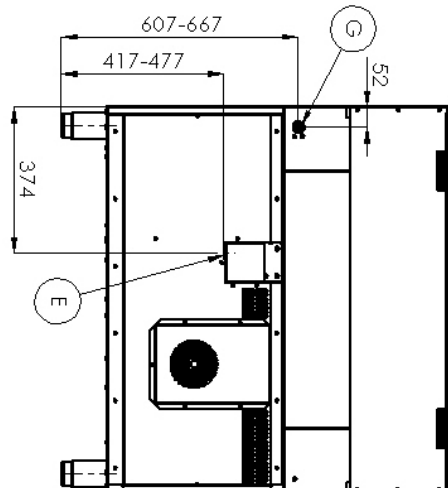
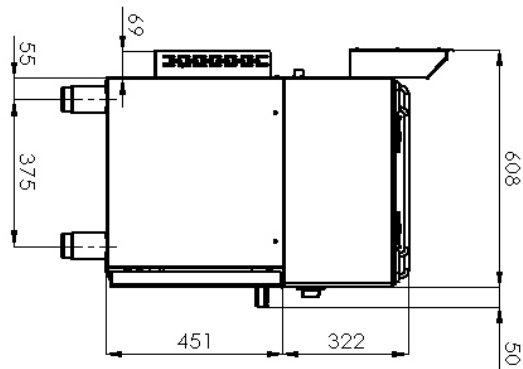
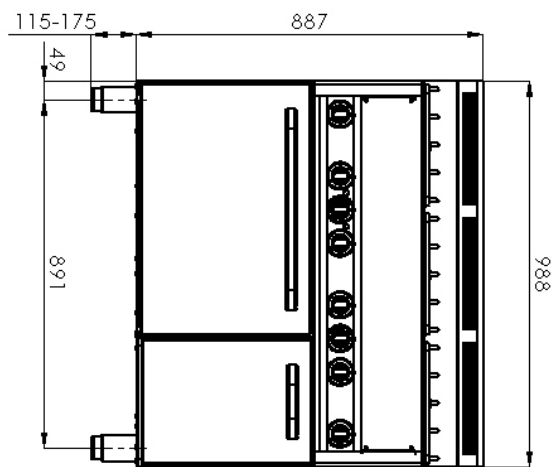

Herd kombiniert mit Heißluft-Backofen GN 1/1 - 6x Brenner

Modell	SAP -Code	00002059
SPT 90 GLS	Eine Gruppe von Artikeln - Web	Herde

1

Zentrierte Hochleistungsbrenner

- hohe Leistung und Effizienz
- Messing entfernbare Brenner
- lange Lebensdauer
- zerlegbar
 - Energieeinsparung (perfekte Verbrennung)
 - Sparen Sie Zeit, um Mahlzeiten zuzubereiten
 - Einfache Wartung / Reinigung

2

Hygienische Präparate der oberen Platte

- Abwesenheit von scharfen Ecken und Kanten (potenzielle Orte, an denen Schmutz haftbar werden kann)
- glatte Übergänge
 - Einfache schnelle Reinigung

3

Heißer Air -Ofen

- Heiß -Luft Backen
- hohe Kapazität und Variabilität
- Nationärin
 - Geeignet für Fleisch, Fisch, gebackene Nudeln, weißes Fleisch, süßes Gebäck
 - langes Leben
 - Einfache Reinigung

4

Grad des Schutzes von Kontrollen IPX4

- Wartung -frei
- Wasserbeständigkeit
- lange Lebensdauer
 - Einsparungen bei Serviceinterventionen
 - größere Arbeitssicherheit für das Personal

5

Nationärin

- lange Lebensdauer
- Edelstahlwiderstand von AISI 304
- Das Material rostet nicht
 - Einsparungen bei Serviceinterventionen
 - Einfache Reinigung und Wartung von Geräten

6

Sicherheitselement - Thermoelement

- Sicherer Service für Mitarbeiter
- Es gibt keine unnötige Gasleckage
- lange Lebensdauer
 - Einsparungen bei Serviceinterventionen
 - Einfacher und schneller Service

7

Abnehmbare Badewanne unter den Brennern

- Die zerlegte Topplatte auch ohne Werkzeuge
 - einfacher zu reinigen
 - Möglichkeit zum Waschen in der Spülmaschine
 - Einfacherer Service

Technisches Datenblatt

technische Parameter



Herd kombiniert mit Heißluft-Backofen GN 1/1 - 6x Brenner

Modell	SAP -Code	00002059
SPT 90 GLS	Eine Gruppe von Artikeln - Web	Herde

1. SAP -Code:

00002059

2. Netzbreite [MM]:

988

3. Nettentiefe [MM]:

609

4. Nettohöhe [MM]:

900

5. Nettogewicht / kg]:

110.00

6. Bruttobreite [MM]:

705

7. Grobtiefe [MM]:

1055

8. Bruttohöhe [MM]:

1120

9. Bruttogewicht [kg]:

115.00

10. Gerätetyp:

Kombiniertes Gerät

11. Konstruktionstyp des Geräts:

mit Unterbau

12. Power Electric [KW]:

3.130

13. Wird geladen:

230 V / 1N - 50 Hz

14. Gasleistungsaufnahme [KW]:

27.000

15. Art des Gas:

Erdgas, Propan Butan

16. Schutz der Kontrollen:

IPX4

17. Material:

AISI 304 obere Platte, AISI 430 Umhüllung

18. Indikatoren:

Betrieb und Heizen der Backröhre

19. Arbeitsplatzmaterial:

AISI 304

20. Dicke der Arbeitsplatte [MM]:

0.80

21. Anzahl der Zonen:

6

22. Energieverbrauch der Zone 1 [KW]:

4,5

23. Energieverbrauch der Zone 2 [KW]:

4,5

24. Energieverbrauch der Zone 3 [KW]:

4,5

25. Energieverbrauch der Zone 4 [KW]:

4,5

26. Energieverbrauch der Zone 5 [KW]:

4,5

27. Energieverbrauch der Zone 6 [KW]:

4,5

28. Anzahl der Stromkontrollstadien:

6

Technisches Datenblatt



technische Parameter

Herd kombiniert mit Heißluft-Backofen GN 1/1 - 6x Brenner

Modell	SAP -Code	00002059
SPT 90 GLS	Eine Gruppe von Artikeln - Web	Herde

29. Sicherheitsthermostat bis zu x ° C:

360

36. Breite des internen Teils [MM]:

548

30. Verstellbare Füße:

Ja

37. Tiefe des internen Teils [MM]:

360

31. Anzahl der Brenner/heißen Teller:

6

38. Höhe des inneren Teils [MM]:

338

32. Art der Gaskochzonen:

Messingbrenner

39. Maximale Temperatur der inneren Kammer [° C]:

300

33. Ofentyp:

elektrisch mit Heißluft

40. Mindesttemperatur der inneren Kammer [° C]:

50

34. Art des internen Teils des Geräts 1 (z. B. Ofen):

elektrisch

41. Anschluss an ein Kugelventil:

1/2

35. Art des internen Teils des Geräts 2 (z. B. Ofen):

Heißluft

42. Querschnitt der Leiter CU [mm²]:

0,75